

CARACTÉRISTIQUES TECHNIQUES CT 15

		CT15 B (alimentation à batterie)	CT 15 C (alimentation secteur)
Largeur de travail	mm	350	
	inch	14	
Largeur suceur	mm	450	
	inch	17,7	
Rendement horaire	m ² /h	1300	
	ft ² /h	13993	
Nombre de brosses	nbre	1	
Diamètre brosse	mm	355	
	inch	14	
Précision maximale brosse	g/cm ²	/	
Vitesse rotation brosse	g/1° - RPM	140	140
Puissance moteur brosse	W	200	250
	HP	0,26	0,33
Puissance moteur traction	W	/	
Vitesse maximale	Km/h	/	
Puissance moteur aspiration	W	550	400
	HP	0,73	0,53
Réservoir solution	L	15	
	gal	4	
Réservoir récupération	L	16,5	
	gal	5	
Diamètre roues arrière	mm	250	
	inch	9,84	
Pente franchissable	%	2	
Poids brut	Kg	58	38,5
	lbs	127,86	84,87
Poids transporté	Kg	36	15
	lbs	79,36	33,06
Dimensions machine	mm	X=787 Z=1165 Z1=690 Y=468	
	inch	X=30,98 Z=45,86 Z1=27,1 Y=18,42	

Dimension coffret batteries (longueur, largeur, hauteur)	mm	205x265x205	/
	inch	8,0x10,4x8	/
Dimension emballage (longueur, largeur, hauteur)	mm	800x450x640	
	inch	31,4x17,7x25,1	
Pression sonore (EN 60704)	LpA (dBA)	≤70	≤70
Incertitude de la mesure	K (dBA)	2,5	2,5
Vibrations, main (IEC 60335-2-72)	ahv m/s ²	≤2,5	≤2,5
Incertitude de la mesure, k	m/s ²	0,5	0,5
Vibrations, corps	HBV m/s ²	/	/
Incertitude de la mesure, k	m/s ²	/	/
Température maximale eau et détergent	°C	4 - 35	
	°F	39 - 95	
Chargeur de batteries	V	100 - 240	/
	Hz	50 - 60	/
	A	1,35	/
Nombre de batteries	nbre	2	/
Tension batterie	V	12	/
Capacité batterie individuelle	Ah (5h)	29	/
Tension d'alimentation	V	24	115
			220 - 240
Courant nominal	A	31	/
Fréquence alimentation	Hz	/	50 - 60
Puissance nominale	W	750	960
Indice de protection IP.	IP	IPX3	

Poids brut : poids maximum admis à pleine charge de la machine prête à l'utilisation et de sa charge utile. Le poids brut du véhicule comprend, si applicable, les réservoirs pleins d'eau propre, les réservoirs vides de l'eau sale (pleins à moitié pour les systèmes de recyclage), les sacs vides de collecte de la poussière, la trémie chargée à la capacité nominale, les batteries plus grandes conseillées, tous les accessoires comme les câbles, tubes, détergents, balais et brosses.

Poids transporté : poids de transport de la machine, qui comprend les batteries, mais exclut les options (par exemple, la cabine du conducteur, le FOPS, la deuxième et troisième brosse latérale, l'attelage frontal pour les brosses), l'eau fraîche (dans le cas de scrubber ou de machines combinées) et le poids d'un opérateur standard (75 kg).

Ces caractéristiques peuvent être modifiées sans préavis

DIMENSIONS MACHINE

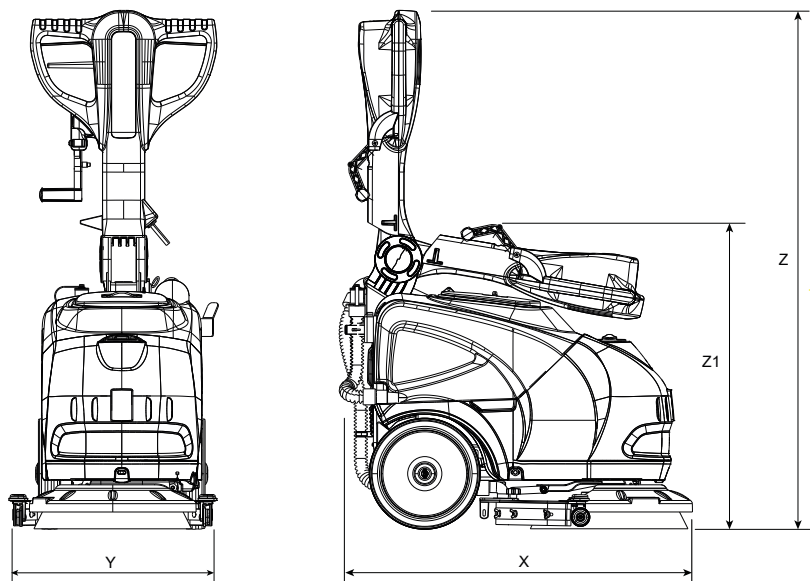

X-Y-Z: Voir tableau « CARACTÉRISTIQUES TECHNIQUES ».